

**L**ääne mõtlemise vundament. Kuidas **A**ristoteles maandas Platoni ja ehitas loogilise raamistiku kaasaja maailmale.

# Kahe suurkuju ühine stardipunkt

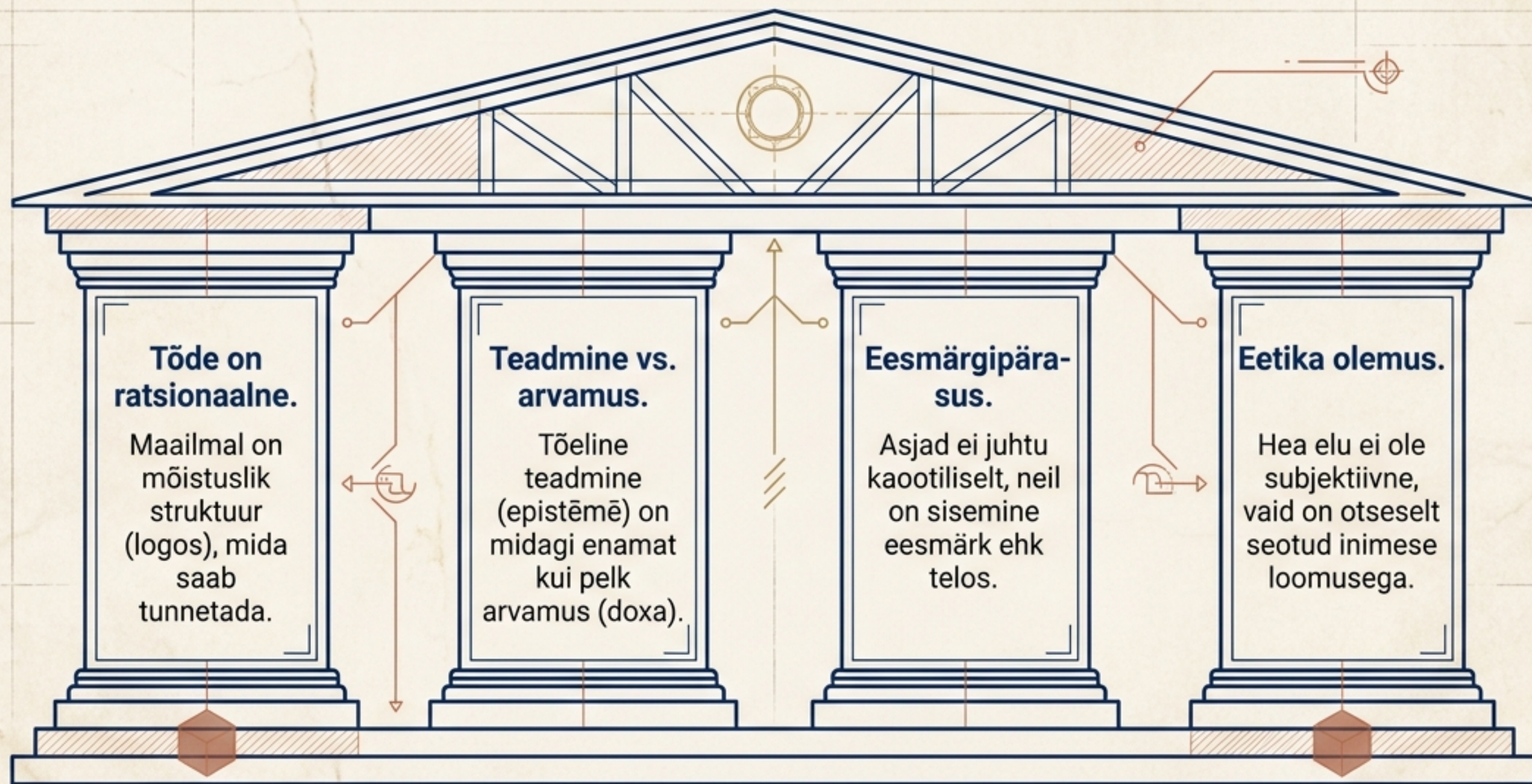

# Suur lahkvõlvus: Ideed versus Materia

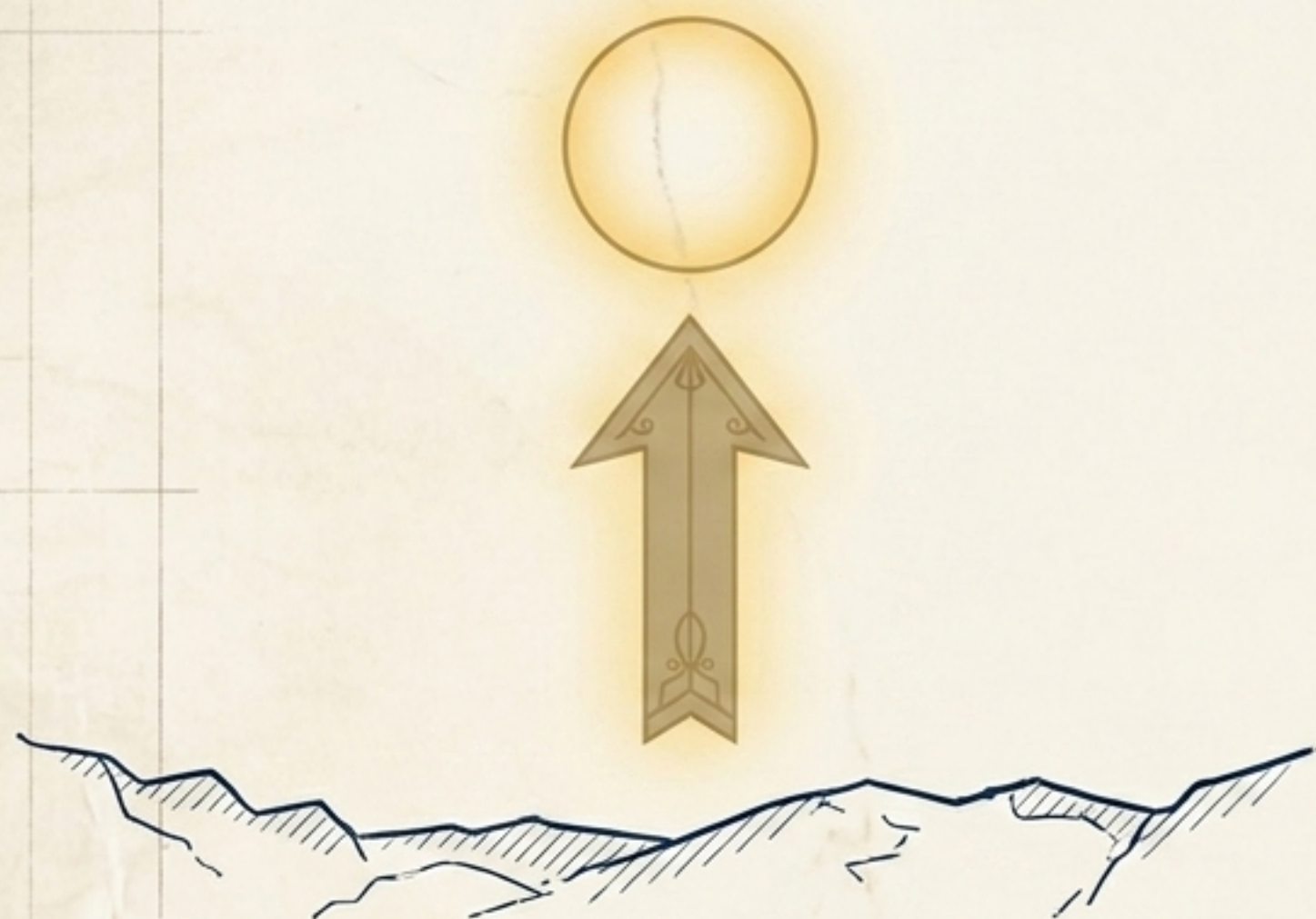

## Platon

Tõeline reaalsus asub kõrgemas ideede maailmas. Meeltega tajutav on vaid ebatäiuslik koopia.



## Aristoteles.

Vorm ei eksisteeri asjadest eraldi. Reaalsus on asjas endas. Maailma mõistmiseks ei pea minema "teise maailma".

# Lääne filosoofia kahe suuna anatoomia



KATEGoorIA	PLATON (Üleval)	ARISTOTELES (All)
Reaalsus	Ideede maailm.	Konkreetne asjade maailm.
Tunnetus	Mõistus ja meenutamine (anamnesis).	Kogemus ja meeled (varajane empirism).
Olemine	Tõeline olemine on muutumatu idee.	Olemine on konkreetne substants, muutumine on loomulik.
Eetika	Ideaalne vorm.	Kuldne kesktee, harjumus ja eudaimonia (õitseng).

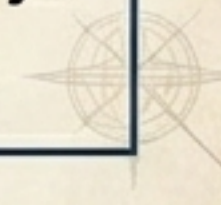

# Sild praktiliste elufilosoofiateni

Kui Aristoteles ankurdas tõe siia maailma, tekitas ta uue küsimuse: "Kuidas me selles maailmas hästi elame?"

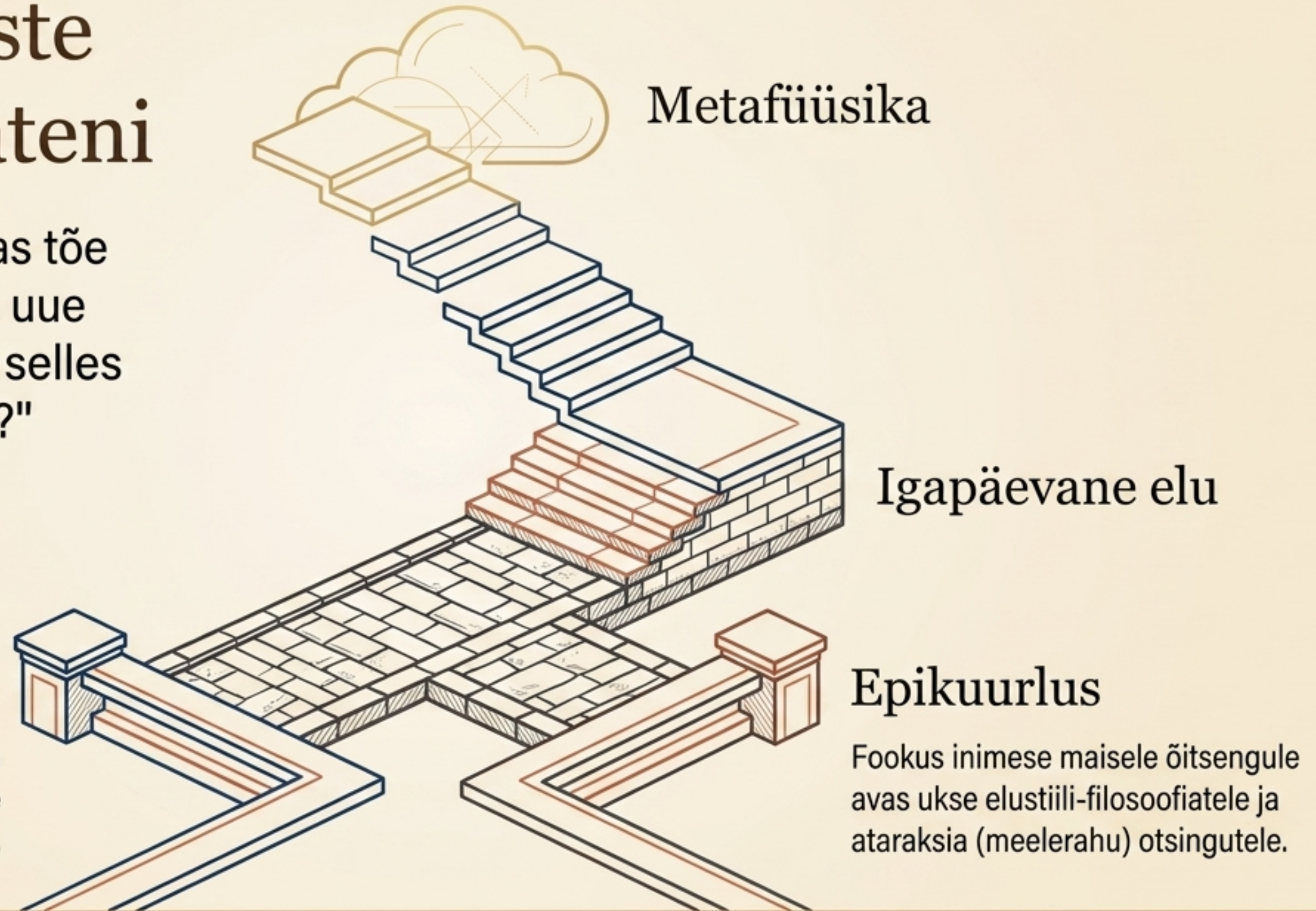

Aristotelese mõte, et voorus on harjutamine, viis stoikute range enesedistsipliinini.

Fookus inimese maisele õitsengule avas ukse elustiili-filosoofiatele ja ataraksia (meelerahu) otsingutele.

# Aristoteelse pikk teekond itta

Aristoteles ei pärandunud lääne-euroopale otse.  
Päästjaks osutusid idakristlased.



# Islami kuldaeg: Sünteesijad ja puhastajad



## Avicenna (Sünteesija)

Lõi hübriidi. Segas Aristotelese loogika platonliku müstika ja maailma "emaneerumise" ideedega.

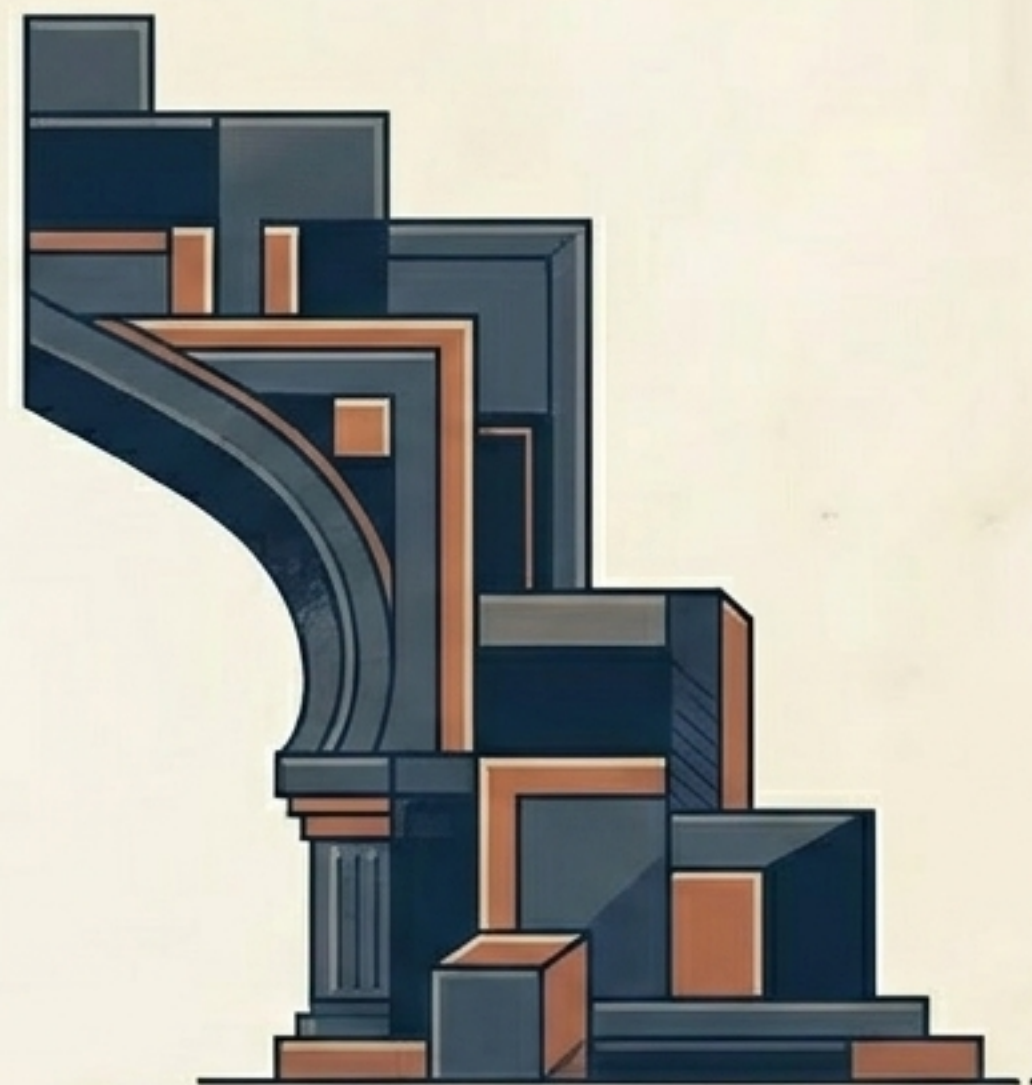

## Averroes (Puhastaja)

Nõudis "puhast Aristotelest". Eemaldas 12. sajandil kõik müstilised lisandused, et taastada range, algupärane ja ratsionaalne filosoofia.

# Averroes ja loogika naasmine Euroopasse

Lääne-Euroopa sai Aristotelese tagasi läbi islami. Pariisi ülikool ei otsinud religioosset inspiratsiooni, vaid süsteemi.



**Pariisi Ülikool**

- Averroes kirjutas Aristotelese teostele rea-realt kommentaarid.
- Ta muutis Vana-Kreeka mõtlemise **struktureeritud, vaieldavaks** ja loogiliselt järjekindlaks õpikuks.
- Aristoteles muutus äkitselt "õpetatavaks" klassiruumis.

# Raskuskeskme nihe keskaegses kirikus

Varakeskaeg tugines Platonile. Jumal oli ülim muutumatu reaalsus, nähtav maailm oli madalam. Visioon oli inspireeriv, kuid süsteemina kontrollimatu.

**Platonism**  
(Augustinus)

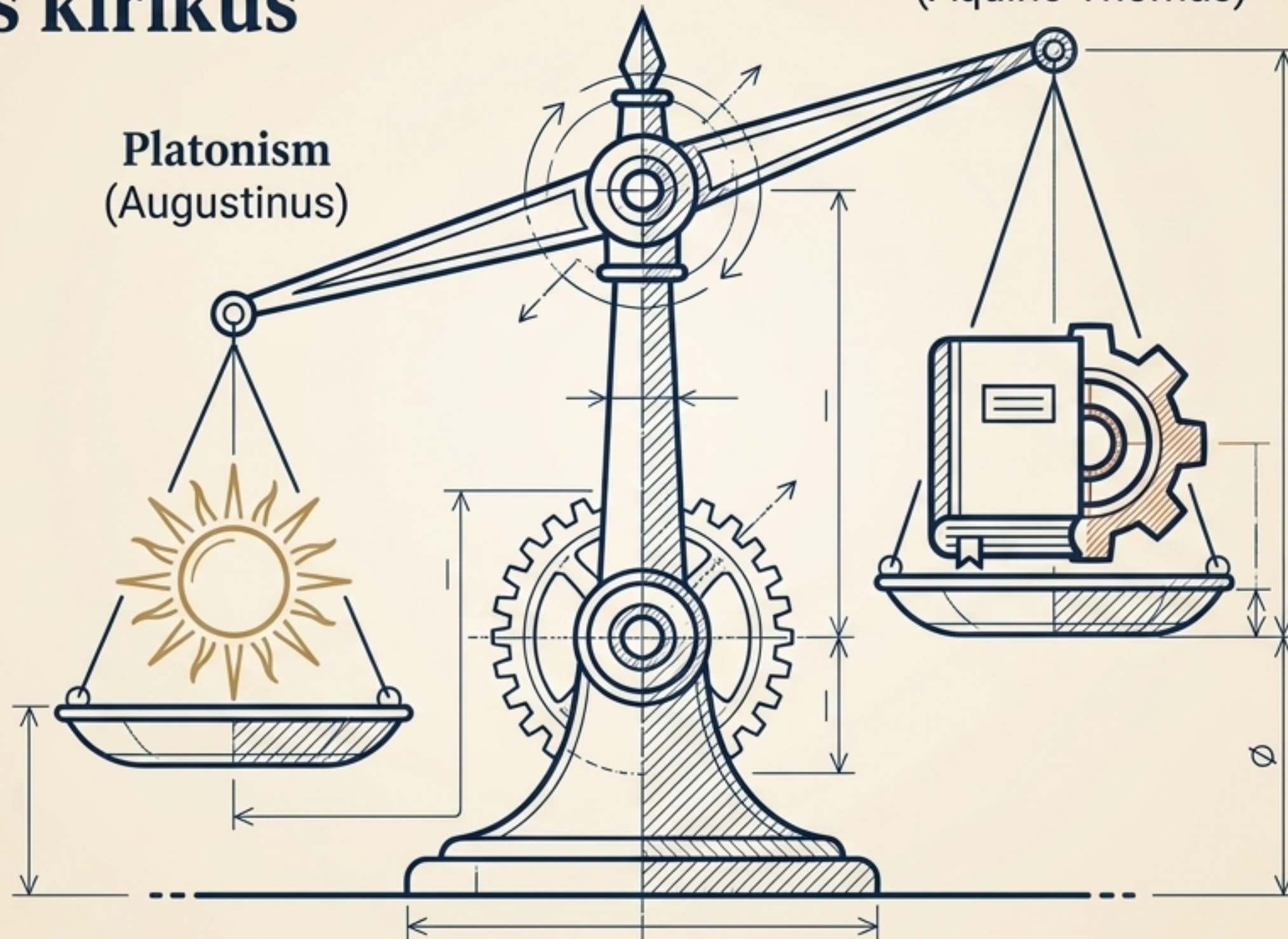

**Aristotelism**  
(Aquino Thomas)

12.-13. sajandil tekkisid ülikoolid. Teoloogiast sai akadeemiline distsipliin, mis vajas täpset, ratsionaalset keelt, mida pakkus vaid Aristoteles.

# Miks valis teoloogia Aristotelese?

## Uus tööriistakast.

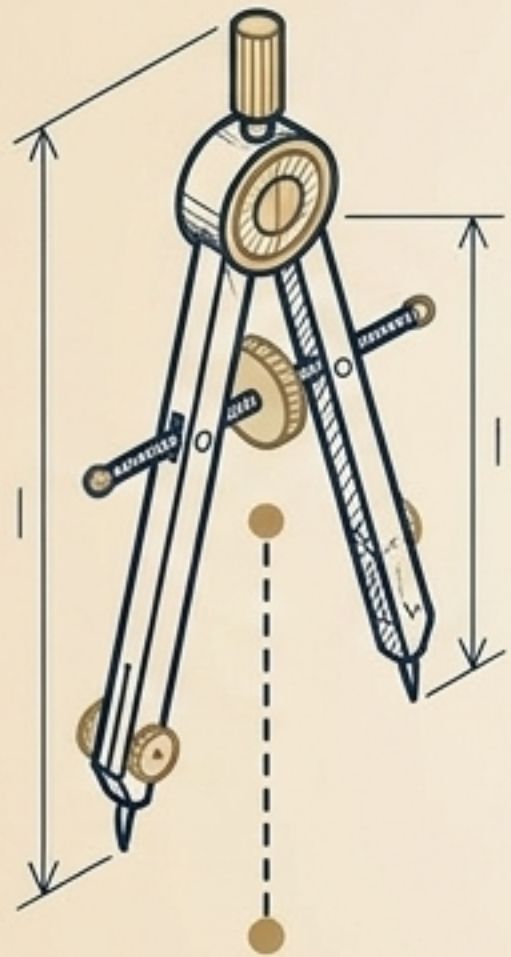

**Loogika:** Süllogismid ja kategooriad, mis võimaldasid rangelt struktureeritud debatti.



**Füüsika ja Materia:** Sõnavara ("vorm" ja "materია"), et selgitada füüsiliste sakramentide reaalsust olemust.



**Metafüüsika:** Mõisted nagu "liikumatu liigutaja" ja "akt/potentsiaal", mis võimaldasid Jumalat kirjeldada ülima täpsusega.

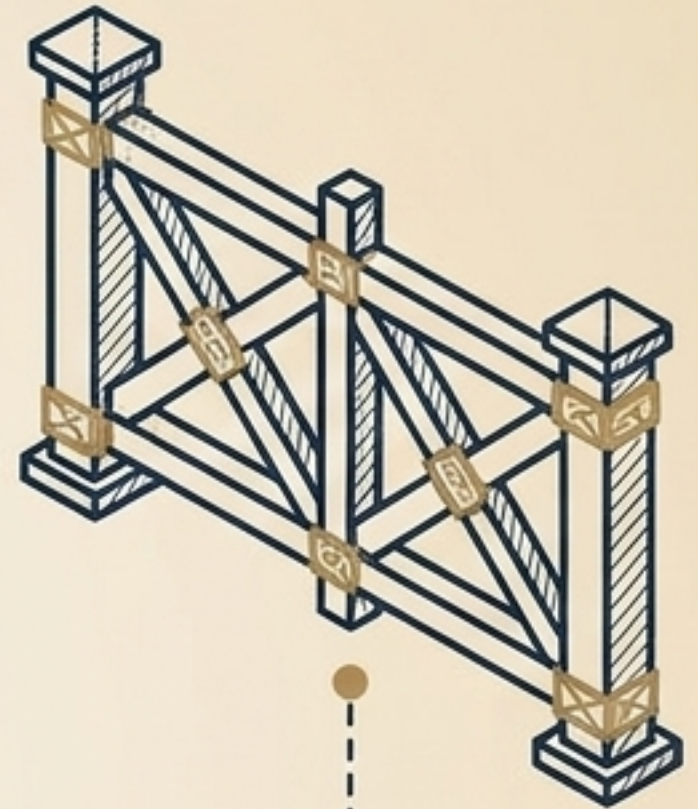

**Distsipliin:** Aristoteles pakkus analüütilist raamistikku, vähendades platonismiga kaasnevat ohjeldamatut müstikat.

# Skolastiline meetod: Usk otsib mõistmist

Aquino Thomas ja skolastikud muutsid teoloogia täppisteaduseks. Aristoteelse loogika abil loodi varajane “akadeemilise argumentatsiooni” masinavärk.

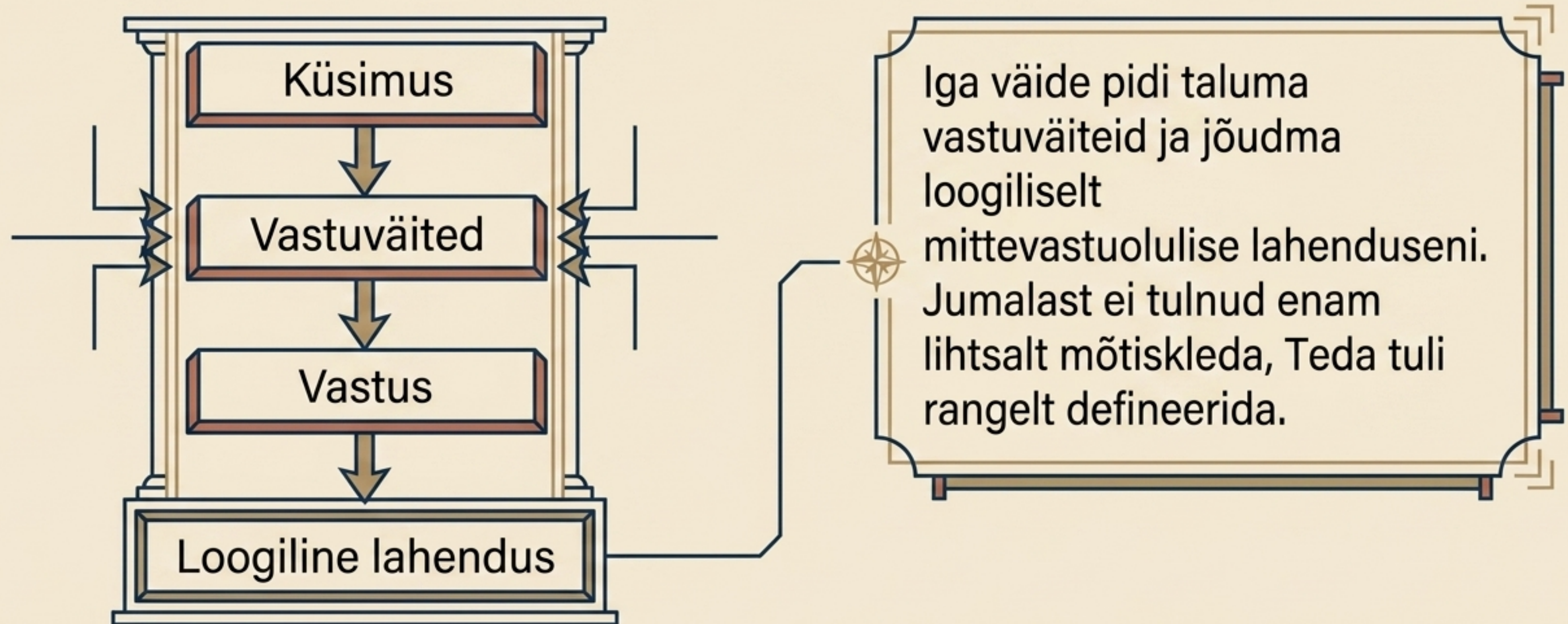

# Loogika *versus* Müstika

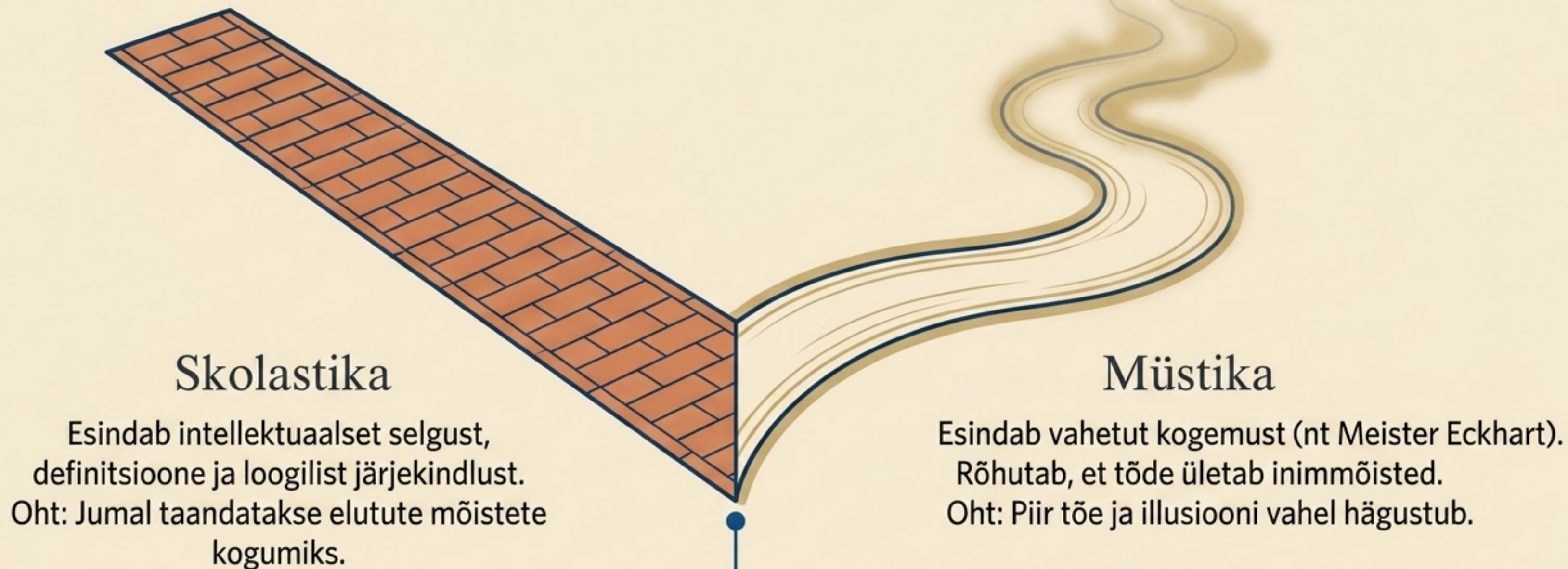

Parimad mõtlejad tajusid piire. Skolastika tipp Aquino Thomas tunnistas elu lõpus, et tema loogiline süsteem on vahetu kogemuse kõrval "kui õlekõrs".

# Vundament kaasaja filosoofiale

Aristoteles ei toonud loogikat teoloogiasse – ta lõi loogika kui iseseisva tööriista.



## Antiik:

Süllogistliku loogika ja mõtlemise reeglite formaliseerimine.



## Keskaeg:

Skolastika täpsustab ja muudab loogika Euroopa ülikoolide töökeeleks.

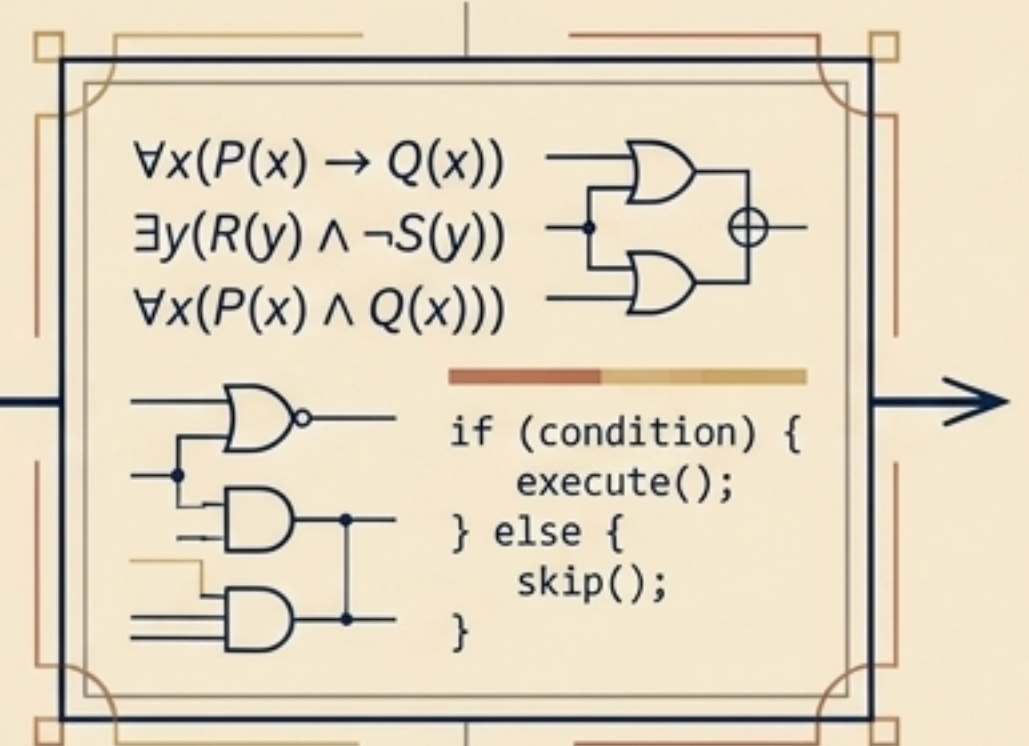

## Tänapäev:

Vorm muutub (sümboolne loogika, matemaatika, kood), kuid idee jääb – mõtlemist saab ja peab formaliseerima.

# Vastuolu kui surmaviirus

Aristotelese sügavaim pärand lääne mõtlemisele:

“Sama asi ei saa samal ajal ja samas mõttes olla ja mitte olla.”

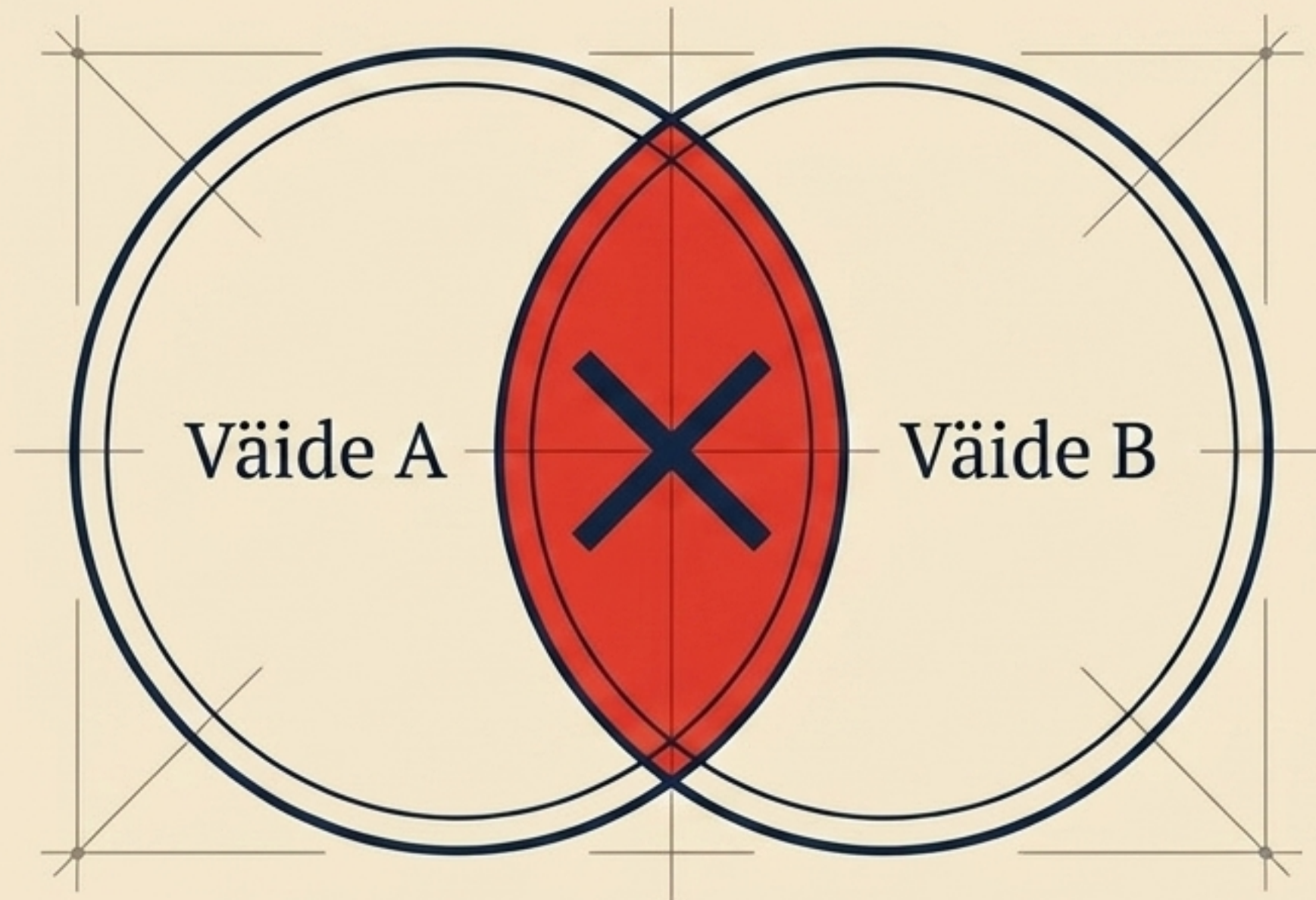

- Vastuolu ei ole lihtsalt keeleline eksimus, see on märguanne, et reaalsuse peegeldus on purunenud.
- Skolastika kodeeris selle reegli lääne vaimu DNA-sse.
- See printsiip tegi Lääne filosoofiast ja teadusest ülimalt keelepõhise, täpseid definitsioone nõudva ja analüütilise diskursuse.

# Kokkuvõte: Lääne mõtlemise arhitekt

Aristoteles tõi filosoofia taevastest ideedest maa peale.

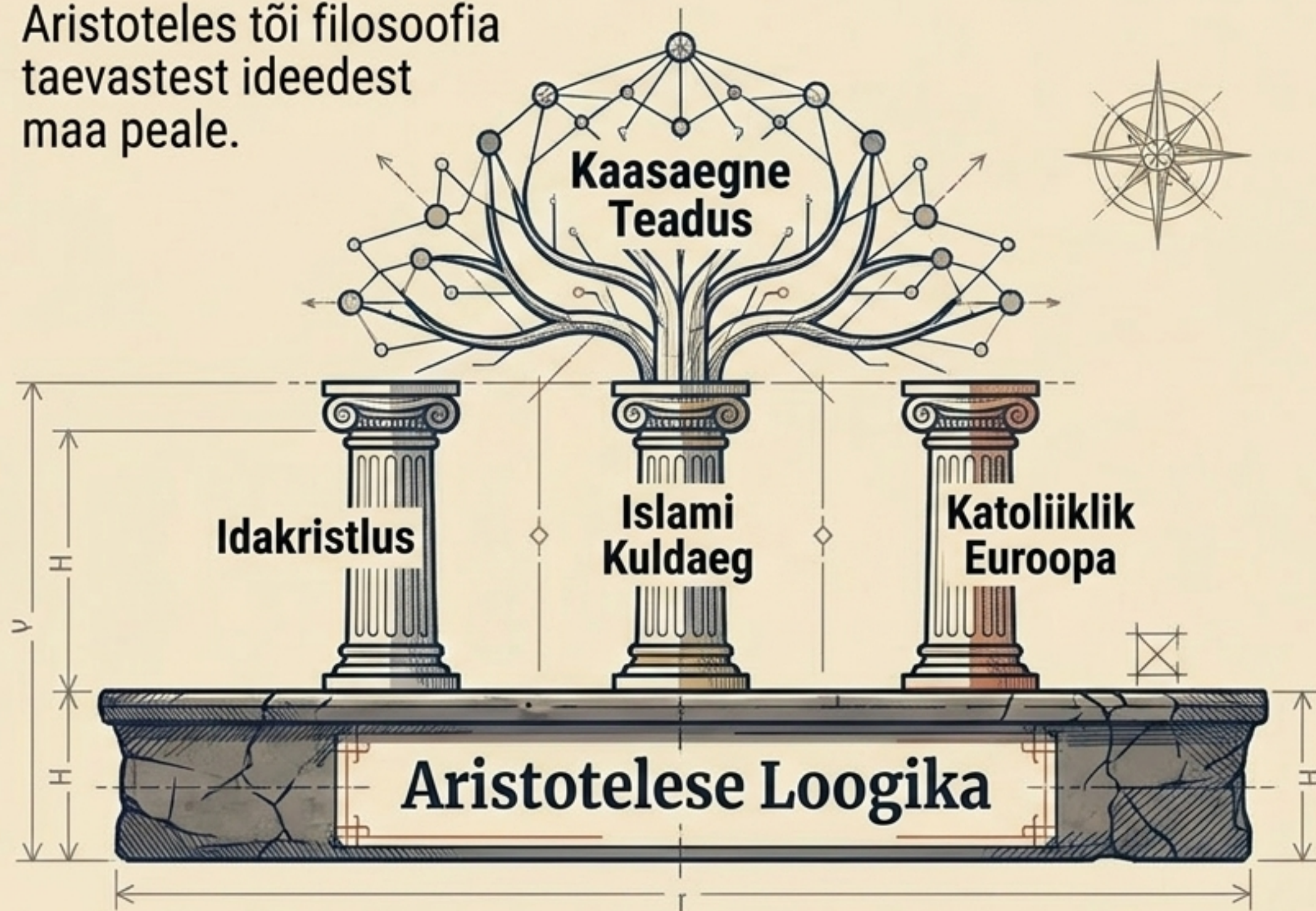

Ta pakkus universaalse operatsioonisüsteemi (loogika ja metafüüsika) kolmele erinevale religioossele tsivilisatsioonile.

Tema loodud formaalne mõtlemine ja range nõue vältida vastuolusid on raamistik, millel seisab kogu tänapäevane filosoofiline ja teaduslik maailmapilt.